





Depuis toujours, Mathieu respecte une tradition manufacturière française de qualité et d'inventivité. Aujourd'hui plus que jamais Mathieu déploie toute son énergie dans la conception de véhicules de nettoyage au design moderne et affirmé qui contribuent au sentiment de bien-être dans notre espace urbain.



# DE DESIGN FONCTIONNEL



Dès le premier regard, laissez-vous séduire par une face avant puissante et racée, rehaussée par deux feux de jour et de nuit ronds à technologie full LED. Tout a été pensé pour vous garantir un meilleur confort et sécurité en libérant le moindre espace au profit de la visibilité.





Ici, toute la force de cette nouvelle balayeuse compacte s'exprime avec discrétion dans une multitude de détails pleinement intégrée sur la face arrière, comme les feux LED de forme carrée, les fonctions remplissage d'eau et nettoyage ainsi que le tuyau aspire feuilles positionné dans le compartiment de la porte arrière.

Son caractère exclusif se ressent également dans la qualité de toutes ses finitions et du choix de ses matériaux, comme ses habillages de cuve amovibles et ses réservoirs d'eau et de carburant gris anthracite.

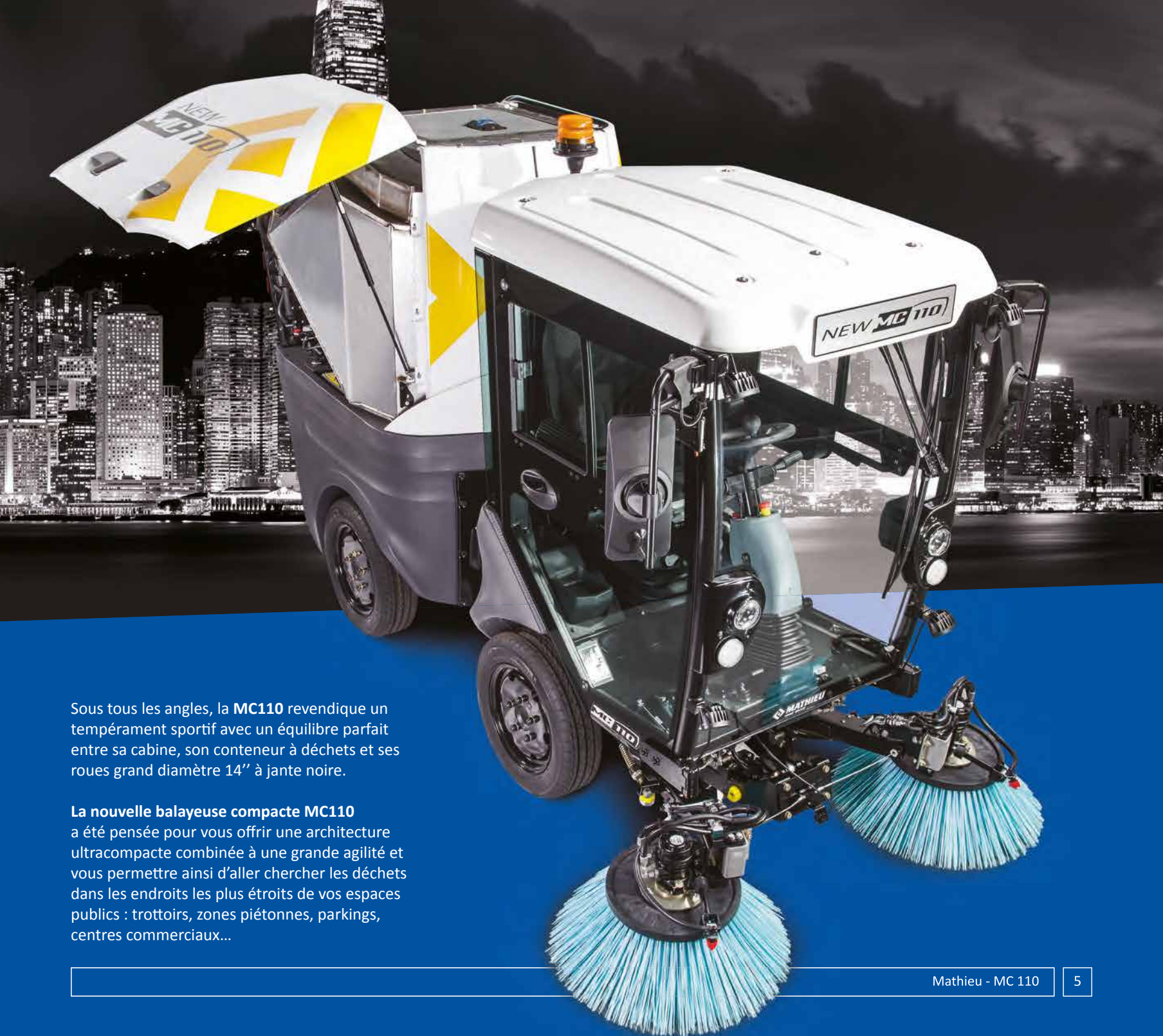

Sous tous les angles, la **MC110** revendique un tempérament sportif avec un équilibre parfait entre sa cabine, son conteneur à déchets et ses roues grand diamètre 14" à jante noire.

**La nouvelle balayeuse compacte MC110** a été pensée pour vous offrir une architecture ultracompacte combinée à une grande agilité et vous permettre ainsi d'aller chercher les déchets dans les endroits les plus étroits de vos espaces publics : trottoirs, zones piétonnes, parkings, centres commerciaux...



# DE CONFORT

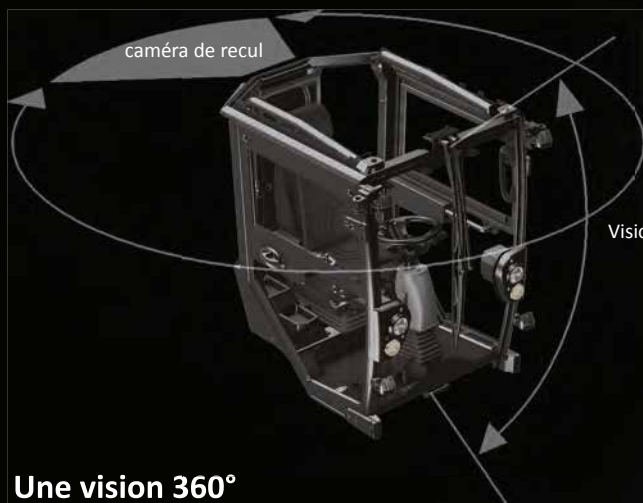

## Une vision 360°

A son volant, vous dominez votre environnement et prenez de la hauteur pour profiter d'une visibilité record grâce à un pare-brise extra-bas, des portières entièrement vitrées aux bandeaux amincis, des rétroviseurs panoramiques, des custodes de rétrovision, d'une caméra de buse et d'une caméra de recul.



### **Un intérieur très généreux**

Prenez place au sein de la cabine et découvrez un poste de conduite très ergonomique et spacieux conçu pour toutes les morphologies grâce notamment à un volume généreux de l'habitacle et à une large amplitude de réglages du siège, de la colonne de direction ainsi que de l'accoudoir main droite regroupant l'intégralité des fonctions de travail.

### **Tout pour le confort de vie à bord**

Vos opérations de nettoyage s'effectuent incontestablement en première classe grâce au niveau d'équipement haut de gamme et un écran multifonctions 7" à affichage tête haute. De série, vous disposez d'une climatisation automatique, d'une caméra de recul et d'une caméra de buse, d'un siège conducteur suspendu à multi réglages avec ceinture 2 points et appui tête, d'une radio MP3-SD-USB Bluetooth avec kit mains libres, d'une prise 12V avec compartiment smartphone et d'un porte boisson.





## DE TECHNOLOGIE UTILE



**Mathieu MC110 vous propose des technologies embarquées qui vous facilitent la vie**

**Un écran couleur tête haute 7" au graphisme soigné et intuitif pour profiter de nombreux services :**

- Une surveillance en temps réel des fonctions actives,
- journal de bord pour accéder aux données utiles à l'exploitation (heures de travail, distances parcourues, consommations moyennes, etc),
- Un outil d'aide au diagnostic intégré,
- Une fonction d'extraction des données d'exploitation et de mise à jour par clé USB,
- Un lecteur de fichiers PDF.







### **Des commandes de travail regroupées en un seul point**

Vous découvrirez sur l'accoudoir droit des commandes de travail intuitives, pilotées par CANBus. Un keypad qui intègre des boutons rétroéclairés à pression courte, représentant chacun une fonction propre, symbolisée par un icône et un code couleur, ainsi qu'un joystick qui permet de contrôler avec plus de liberté et de précision les mouvements des balais

# D'AGILITÉ



La balayeuse Mathieu MC110 offre d'innombrables opportunités. Peu encombrante et agile, elle se faufile partout dans la jungle de la ville. Avec son articulation et son rayon de braquage ultra court proche de 1,80 m, elle tourne dans un mouchoir de poche. D'une hauteur de moins de 2 m, c'est aussi la balayeuse idéale pour le nettoyage des parkings souterrains. Son système de balayage poussé à deux balais, à fort déport latéral et frontal, lui confère une agilité de corps encore plus précise pour le nettoyage des angles à 90° et autour du mobilier urbain.

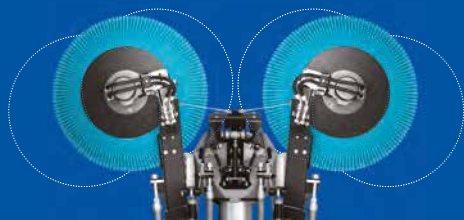



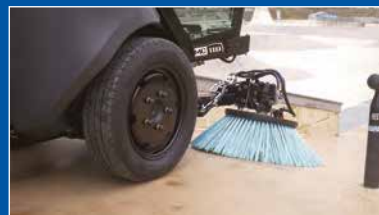

# 4 DE PERFORMANCES



## L'excellence se joue parfois sur des détails

Une vitesse de déplacement de 25 km/h avec dispositif de freinage dynamique, un PTAC de 2400 kg, une charge utile de 500 kg, une benne à déchets de 700 litres tout en acier inoxydable, des roues grand diamètre de 14", une suspension oscillante sur chaque roue, un appétit vorace pour les déchets, un système de recyclage d'eau et de nettoyage des grilles de benne de série, MATHIEU MC 110 ne veut rien laisser au hasard et souhaite vous offrir le maximum de performances pour une meilleure sérénité.



## 1,5 L Diesel KUBOTA

Puissance (kW à tr/min)	26,2 à 3000
Nombre de cylindres	4
Niveau d'émission	Stage IIIA / Tier 4 Interim



## 1,6 L Essence KUBOTA

Puissance (kW à tr/min)	35 à 3000
Nombre de cylindres	4
Niveau d'émission	EPA Tier 2 / Carb Tier 3



## Des motorisations propres dernière génération

Balayeuse au tempérament affûté, la nouvelle MC110 propose un choix de deux motorisations, diesel ou essence, puissantes à bas régime et soucieuses du respect de l'environnement.

# D'ECO RESPONSABILITÉ

Mathieu MC110 pense à demain, dès aujourd'hui

## Un mode de travail éco-efficient

Vous disposez de trois vitesses de travail prédéfinies pour traiter les différentes tâches de balayage que vous rencontrez quotidiennement : un **EcoMode**, un mode standard et un **BoostMode** limité à 10 minutes d'utilisation.

80% des tâches de balayage courantes sont traitées en EcoMode. Privilégier ce mode de travail permet d'économiser jusqu'à 50 % de carburant, de réduire fortement les nuisances sonores et de préserver la durée de vie de votre balayeuse.



### Une réduction de la consommation d'eau propre

Grâce à un dispositif de recyclage des eaux usées du conteneur réinjectées dans la buse d'aspiration ajouté à un dosage précis de l'eau propre pulvérisée sur les balais et dans la buse.



### Une faible émission de rejet de particules dans l'air

3 étoiles au test PM10, la note maximale.



### Une recyclabilité en fin de cycle élevée

Composé à 90% d'acier, de fonte, d'aluminium, de cuivre et de verre, les composants mécaniques et hydrauliques sont entièrement recyclables. Les parties plastiques sont retraitées par des spécialistes.



### Un faible niveau de rejet de CO2

Grâce à l'utilisation de motorisations diesel et essence puissantes à bas régime et de l'activation de l'EcoMode à chaque démarrage du cycle de travail.



### De faibles nuisances sonores

Grâce au choix de technologie d'effi-silence, de motorisations à nuisances réduites et à la sélection de matériaux insonorisant de qualité, le niveau de puissance et de pression acoustique de la balayeuse a été réduit.



### Une certification ISO 14001

C'est l'assurance de faire le choix d'une marque tournée vers la protection de l'environnement.



# OPTIONS

Donnez le ton, choisissez votre couleur



et sélectionnez vos options de confort, sécurité, travail ou maintenance pour vous simplifier la vie.



Siège à suspension pneumatique et multi réglages



Rétroviseurs panoramiques électriques et dégivrants



Feux de croisement et feux de route Bi-LED



2 x feux de travail additionnels à LED

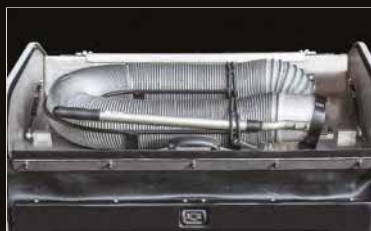

Tuyau aspire feuilles



Lavage haute pression



Filtre à eau au remplissage + coupleur à eau Storz DN 25



Coupleurs à eau Storz DN 52



2 x feux à éclats à LED avant et/ou arrière



Extincteur à poudre 2kg



Coupe-batterie automatique



Graissage centralisé



Découvrez la nouvelle balayeuse  
compacte MATHIEU MC110 sur  
notre application mobile

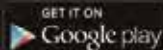

EN EXCLUSIVITÉ POUR LA SUISSE 

**MATHIEU S.A.**

85, rue Sébastien Choulette  
B.P. 32 54202 Toul Cedex  
France  
T : +33 (0) 3 83 65 22 22  
E : [info@mathieu.fayat.com](mailto:info@mathieu.fayat.com)  
[www.mathieu.fayat.com](http://www.mathieu.fayat.com)



**TONI KÜPFER SA**

Route Industrielle 19, CH-1880 Bex  
Rue du Cardinal Journet 23, 1217 Meyrin

ADMINISTRATION  
MAGASIN

+41 (0)24 463 90 50  
+41 (0)24 463 90 55

[info@tksa.swiss](mailto:info@tksa.swiss)  
[magasin@tksa.swiss](mailto:magasin@tksa.swiss)

Ateliers : Bex – Meyrin – Lyss – Mellingen – Cadenazzo

[WWW.TKSA.SWISS](http://WWW.TKSA.SWISS)