

# RAVO 5 iSeries



| MITTELGROSSE KOMPAKTKEHRMASCHINE



**RAVO**  
FAYAT GROUP



# GEMEINSAM SETZEN WIR UNS FÜR EINE SAUBERE UND GESUNDE ZUKUNFT EIN

## EIN WELTWEIT FÜHRENDER ANBIETER VON INNOVATIVEN KEHRMASCHINEN

RAVO ist Teil der Fayat Gruppe. Die Entwicklung von Kehr-  
fahrzeugen liegt in unseren Genen. Im Jahr 1964 hat RAVO  
seine erste Kompaktkehrmaschine entwickelt. Seitdem  
haben wir unsere Produkte in Bezug auf Leistung, Bedie-  
nung, Zuverlässigkeit und Nachhaltigkeit kontinuierlich ver-  
bessert. Wir wissen, dass man nur durch harte Arbeit zum  
Marktführer von innovativen Kehrmaschinen werden kann.

RAVO bietet Kehrmaschinen für Kunden auf der ganzen  
Welt an. Und dank unseres umfangreichen Händlernetz-  
werkes garantieren wir unseren Kunden weltweit hohe  
Servicequalität. Kehrmaschinen von RAVO finden sich in den  
anspruchsvollsten städtischen Umgebungen der Welt, ein-  
schließlich Amsterdam, Paris, Dubai, San Francisco, Mont-  
real, Berlin, Barcelona und Rom. Diese Städte vertrauen auf  
RAVO-Produkte, weil wir durch unser einzigartiges Engage-  
ment die besten Kehrmaschinen der Welt herstellen.



Kundennähe und Produktfokus haben die RAVO 5 iSerie zu dem gemacht, was sie heute ist - die meistverkaufte Kehrmaschine auf der Welt. Und das hat einen Grund! RAVO steht für lange Maschinenlebensdauer, wirtschaftliche Nutzung, Bedienerfreundlichkeit und modernste Verarbeitungsqualität. Und RAVO scheut keinen Aufwand, sich weiter zu verbessern.

### Sauberer und sicherer Lebensraum

Die Zeiten haben sich geändert. Früher musste eine Kehrmaschine nur kehren. Heute hingegen muss die Straßenreinigung nachhaltig sein und zur Schaffung eines sauberen und sicheren Lebensraums beitragen. Wir wissen, dass dies die höchste Priorität aller Städte weltweit ist. RAVO kann einen Beitrag dazu leisten. RAVO bietet eine Vielzahl an Optionen, die eine Anpassung der Kehrmaschine auf verschiedene Bedürfnisse und Situationen ermöglichen. Hierzu zählen verschiedene Entleerungshöhen, Heavy-Duty-Pakete und Wasseroptionen, z. B. eine Hochdruckspritzpistole, Wasserrecycling und eine zusätzliche Wassersprühleiste. Die optionale dritte Vorderbürste vergrößert die Kehrbreite der Maschine und ermöglicht dem Fahrer eine gründlichere Reinigung von Straßen, Gehsteigen, Seitenstreifen und Rinnsteinen. Wird diese Option mit der Unkrautbürste kombiniert, kann Unkraut entfernt werden, ohne der Umwelt zu schaden.

## IHR SERVICEPARTNER

RAVO und sein engagiertes und zuverlässiges Händlernetz ist immer für Sie da und bereit, sich jeder Herausforderung zu stellen. Wir wissen, dass Ihre Flotte 24 Stunden an 7 Tagen der Woche einsatzbereit sein muss. Und als Beweis, dass wir hundertprozentiges Vertrauen in unsere Produkte setzen, bieten wir standardmäßig:

- 2 Jahre/2000 Stunden-Garantie für jede Kehrmaschine
- 5 Jahre-Garantie auf Behälter und Fahrwerk

# ISERIES

## WIR MACHEN DINGE LEICHT

Sie können sich jederzeit auf die Verfügbarkeit der benötigten Ersatzteile für Ihre RAVO-Kehrmaschine verlassen. Die Verwendung von RAVO-Ersatzteilen bedeutet, dass die Wartung geplant und schnell durchgeführt werden kann. Hierfür stehen verschiedene Kundendienst- und Ersatzteil-Pakete zur Verfügung, die es dem Kunden denkbar leichtmachen.

Die Verwendung von RAVO-Ersatzteilen garantiert außerdem:

- 12 Monate Garantie auf Ersatzteile
- Die Gewissheit, dass die entsprechenden Ersatzteile den OEM-Spezifikationen entsprechen.
- Längere Lebensdauer Ihrer RAVO-Kehrmaschine - und dadurch eine Reduktion der Kosten.

## SCHULUNG IST ALLES

Für RAVO ist Wissen wichtig. Deshalb bieten wir professionelle Schulungsprogramme auf verschiedenen Stufen an. Schulungen stehen online als E-Lernkurse, persönlich im speziell ausgestatteten Schulungsbereich bei RAVO vor Ort oder in den Räumlichkeiten des Kunden bereit. Diese innovativen Programme bilden die Grundlage der RAVO-Akademie. Techniker lernen, wie eine RAVO-Kehrmaschine gewartet wird, und Fahrer werden in der optimalen Nutzung ihrer Maschinen geschult.



**55 Händler**  
weltweit



Die **meistverkaufte**  
Straßenkehrmaschine  
weltweit



# KONZIPIERT FÜR BESTLEISTUNG: DIE RAVO 5 iSERIE



# ISERIES

## SOLIDE GRUNDLAGE

Die RAVO 5 iSerie setzt mit einem leistungsstarken Motor, der komfortablen Kabine und dem einzigartigen Bürstensystem neue Maßstäbe. Die Kehrmaschine verfügt über die höchste Saugleistung und ist dank der kompakten Abmessungen extrem wendig.

Ob im Frühling oder Herbst, im Sand oder Matsch, Tannennadeln oder nasse Blätter, Autostraßen oder Fahrradwege, glatter Asphalt oder Kopfsteinpflaster - die RAVO 5 iSerie bietet jederzeit maximale Performance. Eine Kehrmaschine von RAVO ist in der Lage, jeden Straßenbelag in einem Durchgang zu kehren. Der Sammelbehälter aus Edelstahl verfügt über ein Fassungsvermögen von fünf Kubikmetern und ein hohes Kompressionsverhältnis.

## Folgendes gehört zum Standard-Lieferumfang der RAVO-Kehrmaschine:

- Eine ergonomisch gestaltete Kabine mit verstellbarer Lenksäule und Armaturenbrett, einstellbaren Armlehnen und Zentralverriegelung
- Klimaanlage
- Ein leistungsstarker IVECO Euro 6 Dieselmotor
- Linde Hydraulik
- Ein Edelstahlbehälter von bis zu 5 m<sup>3</sup> Fassungsvermögen
- Ladekapazität von bis zu 5300 kg
- Sehr gute Manövrierbarkeit mit einem Wendekreis von nur 5 m (Bordstein zu Bordstein)
- Ein einzigartiges Bürstensystem mit konstantem Bürstendruck und ohne Schmierpunkte
- Hydraulische Vorderradaufhängung mit Nivellierautomatik
- Ein Saugrohr aus Edelstahl

## BENUTZERFREUNDLICHE WARTUNG

Eine ordnungsgemäße Wartung erhöht die Zuverlässigkeit Ihrer RAVO 5 iSerie. Und das wiederum führt zu einer längeren Lebensdauer und zu geringeren Betriebskosten.

Folgende Funktionen der 5 iSerie machen die Wartung zum Kinderspiel:

- Ein einzigartiges und wartungsfreundliches RAVO-Bürstensystem
- Ein einfaches und effektives Reinigungssystem
- Große Wartungsklappen ermöglichen leichten Zugang zum Behälter
- Zentral kombinierte Schmierpunkte
- Leicht austauschbare Bürsten





# DIE IDEALE ARBEITSUMGEBUNG FÜR EINEN FAHRER

Die Kabine der 5 iSerie wurde unter Mitwirkung von erfahrenen RAVO-Fahrern entworfen. Sie ist geräumig, geräuscharm und schafft hohen Fahrkomfort für den Fahrer. Die niedrige Bodenhöhe von nur 85 cm ermöglicht einen leichten Einstieg und viel Platz im Innenraum.

Das Armaturenbrett hat einen logischen Aufbau und ist, genau wie die Armlehnen und das Lenkrad verstellbar, was für einzigartigen Fahrkomfort sorgt. Die leicht geneigte Panorama-Windschutzscheibe bietet eine ausgezeichnete Sicht. All diese Merkmale machen die Kabine der RAVO 5 iSerie zur idealen Arbeitsumgebung für jeden Fahrer.

## Merkmale der RAVO-Kabine:

- iSystem zur vollständigen Steuerung der Maschine
- Wartungsklappe für Saugdüse und Behälter
- Rückfahrkamera
- 360 Grad-Vogelperspektive als Option
- Panoramansicht
- MP3 Radio mit Bluetooth
- Verstellbare Lenksäule und Armaturenbrett und einstellbare Armlehne
- Zentralverriegelung
- Abschließbarer Stauraum





## OPTIMALE LEISTUNG

Das RAVO iSystem garantiert, dass der Fahrer vollständige Kontrolle behält und optimale Leistung erzielt.

Zu diesem Zweck wurde das iSystem entwickelt. Über den integrierten LCD-Bildschirm können die Parameter des elektronischen und hydraulischen Systems überprüft werden. Dies ist nicht nur zur Überwachung des aktuellen Maschinenstatus, sondern auch für die Wartung nützlich.

Der Fahrer kann auf verschiedenen Displays die Kehr- und Betriebsstunden sowie die Wartungsintervalle einsehen. Mit dem iSystem können auch Hydraulik, Beleuchtung, Messinstrumente, Öldruck, Spannung usw. überprüft werden. Die Benutzeroberfläche des iSystems ist einfach und übersichtlich und ermöglicht dem Fahrer zu jeder Zeit Kontrolle über die Kehrmaschine.



Luftstromkapazität  
**14000 M<sup>3</sup>/H**



Wendekreis von  
**NUR 5 M** (Bordstein  
zu Bordstein)



Gefälle bis zu **30 %**



Nur **15**  
Schmierpunkte



Ladepazität  
von bis zu **5300 KG**



## NACHHALTIGKEIT



Sie suchen nach zusätzlichen Funktionen für Ihre Kehrmaschine? Dann ist eine RAVO-Kehrmaschine die beste Lösung. Nutzen Sie die Vorteile der verschiedenen optionalen Erweiterungen und Technologien, um die RAVO 5 iSerie an Ihre speziellen Bedürfnisse anzupassen. Optionen:

## ÖKO VERANTWORTUNG

### WASSERRECYCLING

Die RAVO 5 iSerie verbraucht dank des integrierten Wasserrecyclingsystems ein Minimum an Wasser. Dadurch wird unnötige Verschwendung von sauberem Wasser verhindert, die Wasserversorgung reicht länger und die Partikelemissionen werden erheblich reduziert.

### LAUBSAUGSCHLAUCH

Der Laubsaugschlauch eignet sich ideal zum Einsaugen von Blättern und Säubern von Gullis und zum Entleeren von Sammelbehältern.

### VERSCHLIESSBARER SAUGSCHACHT

Der verschließbare Saugschlauch öffnet und schließt sich automatisch, wenn das Gebläse ein- und ausgeschaltet wird.

Er befindet sich zwischen Behälter und Kabine. Im Transportmodus wird der Saugschacht automatisch verschlossen. Dadurch gelangt kein Schmutz aus dem Behälter zurück in den Saugschlauch. Diese Option ist besonders nützlich in Kombination mit dem Laubsaugschlauch, da sie die gesamte Saugkraft zum Laubsaugschlauch umlenkt und ihm damit maximale Leistung zur Verfügung stellt.

### DRITTE BÜRSTE / WILDKRAUTBÜRSTE

Die dritte Bürste vergrößert nochmals den Kehrradius Ihrer RAVO 5 iSerie Kehrmaschine. So können Gehwege und Rinnsteine noch effizienter gesäubert werden. Und in Kombination mit der Wildkrautbürste eignet sich diese Option ideal zum umweltfreundlichen Entfernen von Gräsern und Wildkraut. Für die dritte Bürste steht eine ‚Quick Release‘-Option bereit, die eine schnelle Montage und Demontage der dritten Bürste ermöglicht.

### LEISE-PAKET

Das Leise-Paket reduziert den Geräuschpegel der RAVO 5 iSerie um mehr als 10 %. Dies ermöglicht den Einsatz der Kehrmaschine am frühen Morgen oder späten Abend mit weniger Lärmbelästigung.

*\*Die offiziellen Geräuschmessungen wurden vom deutschen TÜV durchgeführt.*





## Hydrauliklösungen



## GENIALES INTEGRIERTES WAS- SERRECYCLINGSYSTEM



### ISO 14001-ZERTIFIZIERT

RAVO kontrolliert und reduziert, wo es möglich ist, das Betriebsrisiko für die Umwelt. Umweltschutz wird in einem Umweltmanagementsystem gemäß ISO 14001- und ISO 9001-Standard definiert.



### RECYCLING

RAVO stellt seine Kehrmaschinen nach dem Prinzip der Wiederverwertung her. Das bedeutet, dass alle verwendeten Materialien recycelbar und wiederverwendbar sind. Die RAVO iSerie ist 100 % recycelbar.



### ELEKTRISCHES KEHREN

RAVO hat vor einigen Jahren die Notwendigkeit der Elektrifizierung erkannt und die RAVO 5 eSerie entwickelt. Sie ist die erste voll-elektrische Kehrmaschine in ihrer Kategorie.



# WIR ERFÜLLEN IHRE BEDÜRFNISSE



## REINIGEN

### SWASHER

Der Swasher ermöglicht das Kehren und Reinigen von Straßen und Straßenbelägen in einem Durchlauf. Mit dieser Option können schwer zugängliche Bereiche sowie Parkbänke, Wartehäuschen und Straßenschilder gereinigt werden. Das Swasher-System hält verschiedene Einstellungen für Wasserdruck, Wasserbehälter und -pumpen bereit. Wahlweise können dem Wassersystem auch Desinfektionsmittel hinzugefügt werden.

### HOCHDRUCK-WASSERPUMPE

Die Hochdruck-Wasserpumpe ist optimal für die schnelle Reinigung der Behälterinnenseite, des Besen- und Saugsystems sowie von Parkbänken, Wartehäuschen usw.

## SICHERHEIT

### TEMPOMAT

Legen Sie die Geschwindigkeit auf eine bestimmte Stufe fest, damit Sie sich vollständig auf die Straße und Kehrarbeit konzentrieren können.

### 360 GRAD-KAMERA

Bei RAVO steht Sicherheit an erster Stelle. Mit dieser Kamera hat der Fahrer optimale Sicht auf die Verkehrslage und das Umfeld der Kehrmaschine.

## SCHWERLASTEINSATZ

### DRITTE BÜRSTE

Die dritte Bürste eignet sich für schwere Einsätze, z. B. rund um Baustellen oder in ländlicheren Umgebungen. Sie verbreitert den Kehrbereich der Maschine und beseitigt mühevoll den größten Schmutz.

### BÜRSTENWINKEL-EINSTELLUNG

Der Bürstenwinkel kann so eingestellt werden, dass schwer erreichbare Bereiche, wie Rinnsteine, problemlos gereinigt werden können.

### EINZELNES ANHEBEN DER BÜRSTEN

Dieses System ermöglicht das unabhängige Anheben der linken und rechten Bürste, was unnötigen Verschleiß verhindert. Dies wiederum führt zu einer Verlängerung der Lebensdauer der Bürsten.

### HOCHENTLEERUNG

Mit dieser Option lässt sich der gesammelte Abfall direkt in einen Container absetzen. Die Entleerungshöhe beträgt 1550 mm.

### HEAVY DUTY-PAKET

Für die Arbeit unter schweren und herausfordernden Bedingungen stellt das Heavy Duty-Paket ein beschichtetes Absaugsystem und ein optionales Heavy Duty-Gebläse bereit. Mit diesem Paket können Sie die Lebensdauer Ihrer Maschine verlängern.

# INTELLIGENZ

## TELEMATIK

Mit Telematik können Sie alle wichtigen Daten über Ihre RAVO-Kehrmaschine erfassen. Die Daten werden übersichtlich in Form eines Dashboards auf der Online-Plattform dargestellt. Damit verfügen Sie über Echtzeitdaten auf einen Blick und können Ihre Planung optimieren und die Effizienz Ihrer Flotte steigern.



# TELEMATICS

CONNECTIVITY PLATFORM

# ISERIES

# RAVO 5 iSerie TECHNISCHE DATEN

## Saugsystem



Kapazität Luftstrom	14.000 m <sup>3</sup> /h
Abmessungen Saugmund (L x B)	112 x 630 mm
Material Saugmund	Cortenstahl (optional verschleißbeständige Beschichtung verfügbar)
Durchmesser Saugrohr	225 mm
Material Saugrohr	Edelstahl (optional verschleißbeständige Beschichtung verfügbar)

## Bürstensystem



Typ	Bürstenhubsystem
Bedienung	Hydraulisch mit Joystick
Verfügbarer Bürstendurchmesser	750 mm (optional: 900 mm)
Höchstdrehzahl Bürsten	0 - 210 u/min

## Bremsen und Elektrosystem



Vorderachsbremsen	Hydraulische Scheibenbremsen
Hinterachsbremsen	Hydraulische Trommelbremsen
Vorderradaufhängung	Unabhängige hydropneumatische Aufhängung
Hinterradaufhängung	Gummikegelfedern
Batterie	2x 12/72 V/Ah
Wechselstromgenerator	70 A
Spannung	24 V

## Gesundheit



Geräuschemission LPA 74 dB (in der Fahrerkabine)
Geräuschemissionen LWA 110 dB (Außen)

## Wartung



Behältermaterial	Innen Edelstahl / Außen ABS-Beschichtung
Anzahl Schmierpunkte	15
Garantie	2 Jahre oder 2000 Betriebsstunden (je nach dem, was zuerst erreicht wurde)

## Sonderausstattung



Max. Kehrbreite inkl. dritter Bürste	3300 mm
Laubsaugschlauch	200 mm Durchmesser
Dritte Bürste / Wildkrautbürste	750 mm Durchmesser / 900 mm Durchmesser
Leise-Paket LWA	97 dB
Hochdruck-Wasserpumpe	15 l pro min. bei 150 bar
360 Grad-Kamera	Saugdüse und Totenwinkel
Zusätzliche Wasserkapazität	Bis zu 1250 l

# RAVO 5 iSerie MOTOR

Motor und Antriebssystem	Euro 6 D / E
Kapazität	4,5 l
Max. Drehmoment	580 bei 1250-1940 rpm
Max. Leistung	118 kW (160 PS) bei 2500 u/min
Typ	4 Zylinder Iveco Diesel
Transportgeschwindigkeit*	25 - 72 km
Antriebssystem	Hydrostatisch (stufenlos verstellbare Hydraulikpumpe mit hydraulischen Radmotoren)

\*Abhängig von der regionalen Gesetzgebung.

RAVO-Kehrmaschinen sind mit Motoren ausgestattet, die die strengsten Emissionsnormen erfüllen. Die RAVO 5 iSerie ist mit Euro 6-Dieselmotor ausgestattet.



# 5 SERIES



# 5iSERIES



# RAVO 5 iSerie ABMESSUNGEN, GEWICHT, FASSUNGSVERMÖGEN

Abmessungen*	Standard	Hochentleerung
Fassungsvermögen	5 m <sup>3</sup>	4 m <sup>3</sup>
Länge	4625 mm	4625 mm
Höhe	2700 mm	2510 mm
Schütthöhe	850 mm	860 - 1550 mm
Breite, inkl. Spiegel	2280 mm	2280 mm
Radstand	1916 mm	1916 mm
Kehrbreite	2200 - 2400 mm	2200 - 2400 mm
Steigfähigkeit	Bis zu 30 %	Bis zu 30 %
Fahrzeuggewicht	11400 kg	11400 kg
Mindestgesamtwicht fahrfertig	6140 kg	6350 kg
Max. Ladekapazität	5260 kg	5050 kg

\*Abhängig vom Modell

## Standard / Hochentleerung

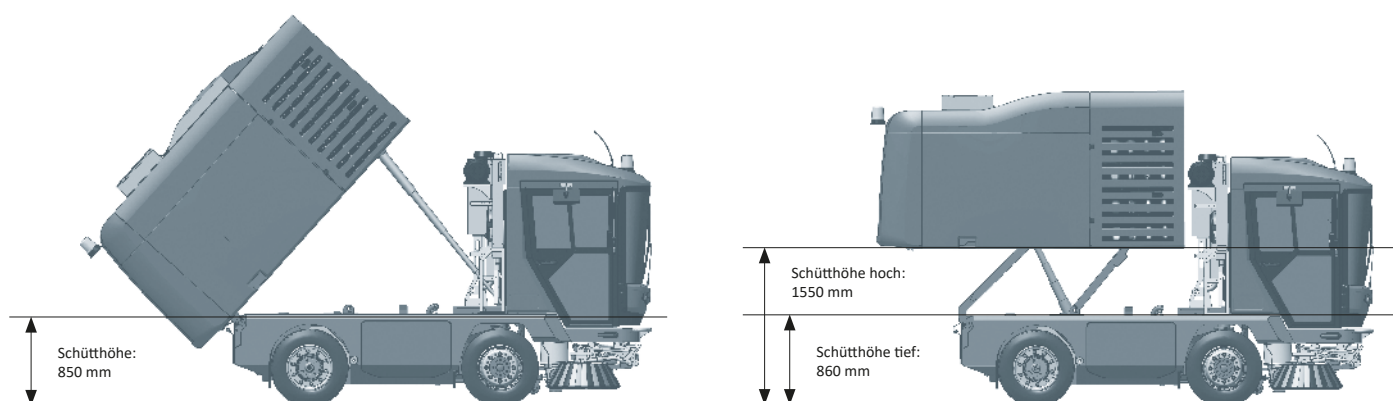

## Abmessungen

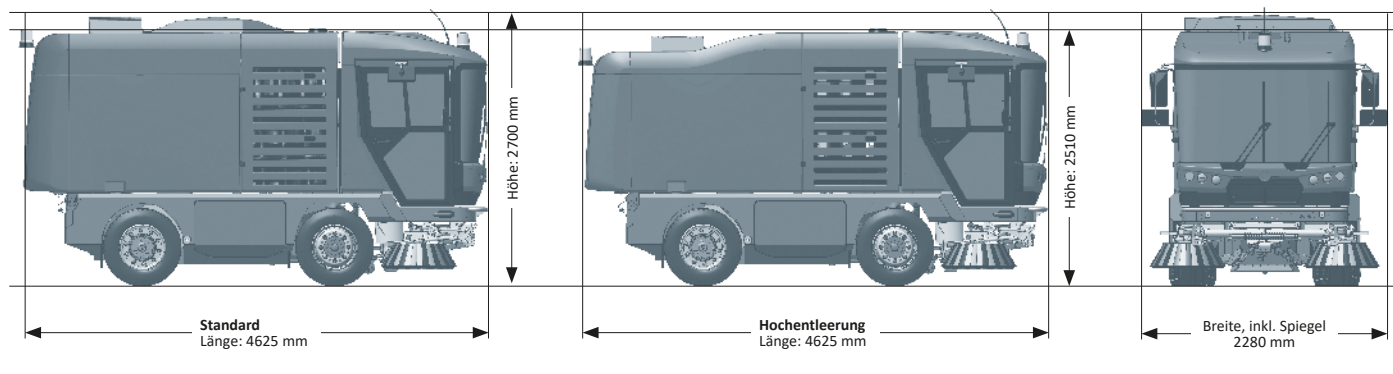

Die Informationen in dieser Broschüre wurden mit größter Sorgfalt zusammengestellt. RAVO B.V. übernimmt keine Verantwortung für Druck-, Schreib- oder administrative Fehler.

EXKLUSIV FÜR DIE SCHWEIZ 

TONI KÜPFER SA  
Route Industrielle 19, CH-1880 Bex

Industriering 39, CH-3250 Lyss

BÜRO +41 (0)24 463 90 50  
BESTELLUNGEN +41 (0)24 463 90 55

info@tksa.swiss  
magasin@tksa.swiss

Werkstätten : Bex – Meyrin – Lyss – Mellingen – Cadenazzo

[WWW.TKSA.SWISS](http://WWW.TKSA.SWISS)

 **RAVO**  
FAYAT GROUP

RAVO B.V.  
P.O. Box 286, 1800 AG Alkmaar  
Otterkoog 1, 1822 BW Alkmaar  
Pays-Bas

T +31 (0) 72 567 32 32

[ravo.fayat.com](http://ravo.fayat.com)  
[environmentalsolutions.fayat.com](http://environmentalsolutions.fayat.com)